

叮咚声由来和乐器历史 / 音乐芯片



语音芯片开发-深圳市环芯半导体有限公司

电话 Tel: 0755-28149272

086-18922809111

掩膜 OTP: 主营 语音芯片, 玩具 IC, 录音 IC, 门铃 IC, 音乐芯片

邮箱 QQ: 68681298@qq.com

Http: //www. ATChi p. Com

叮咚声由来和乐器历史音乐芯片,叮咚声音乐芯片

[语音叮咚声芯片资料下载](#) [OTP 叮咚声](#) [右键点击另存为](#) 下载 [音乐叮咚声语音芯片原理资料](#)

[dīng dōng] 叮咚（体鸣乐器）：

叮咚，是黎族特有的敲击体鸣乐器，以乐器的发声命名。在黎族群众中，不论男女老少都爱打叮咚，并把它看作自己心爱的乐器，还编了许多叮咚民歌，每逢过年过节或集会庆祝，就一边演奏、一边歌唱。有一首叮咚演奏的歌这样唱道："山栏稻米软又香，过去全被地主尝，贫农深夜守山栏，打起叮咚把野猪赶。今天黎族得解放，山栏稻米人人尝，叮咚越打越响亮，声声感谢共产党。"直到今天，每逢中秋佳节，在海南岛五指山区，黎族仍在明月之下，用叮咚演奏歌曲，欢庆丰收。叮咚可以独奏、合奏或为歌舞伴奏，乐曲有《叮咚舞曲》等。

中文名：叮咚； 分类：敲击体鸣乐器； 起源：黎族流行地区海南

来源：https://baike.baidu.com/item/%E5%8F%AE%E5%92%9A/28806?fromModule=lemma_search-box

目录：

- 1 名字由来
- 2 乐器文化
- 3 乐器历史
- 4 乐器结构
- 5 演奏方式

[dīng dōng] 叮咚名字由来：

叮咚：黎族古老的乐器，打叮咚在海南的东方、保亭、白沙和乐东一带民间已流传很叮咚久。在黎家刀耕火种的年代，山里森林密布，野兽很多，庄稼经常被野兽毁坏，特别是当山栏米成熟时节，成群结伙的野猪便来偷食，往往一夜工夫就把成片的山栏稻谷啃个精光，使即将收获的稻田变成荒地。黎家人为保卫劳动果实，在山中搭起茅草棚看护庄稼，还砍下两根 5 尺多长的枯木棒吊在棚前，用两个短木棍敲打，来恫吓野兽。这就是叮咚的由来。

[2]

"叮咚"是用两根长约两米的碗口般粗的木头上下次悬吊而成。演奏时，手特两根追棒子在这两根粗大木头的不同部位上敲打，便会发出音调不同的撞击声响。听之，觉得其音雄浑粗犷，深沉悠扬，凡是有黎家人居住和种植作物的地方，都会迴荡着这种原始而有节奏的"叮咚"声。在表演艺术的舞台上，中国的艺术家更是以精湛的一演，创

叮咚声由来和乐器历史 / 音乐芯片



语音芯片开发-深圳市环芯半导体有限公司

电话 Tel: 0755-28149272

086-18922809111

掩膜 OTP: 主营 语音芯片, 玩具 IC, 录音 IC, 门铃 IC, 音乐芯片

邮箱 QQ: 68681298@qq.com

Http://www.ATChip.Com

造了世界音乐一绝——在原木上敲击出了动人的乐谱。人们似乎不太情愿以任何高雅、华丽的文字词语给这种古老而新奇的民族器乐命名, 只好用其在敲击之下所产生的声响形象来给它拟音命名——叮咚。

[dīng dōng] 叮咚乐器文化:

在海南岛的黎母岭和五指山下, 在昌江和万泉河畔, 居住着勤劳勇敢的黎族人民。黎族的文化艺术虽然没有本民族的文字记载, 但流传在民间的口头文学颇为丰富, 尤其是传统故事和歌谣更占有主要地位, 音乐舞蹈也都具有浓郁的民族特色。黎族人民喜歌善舞, 不仅逢年过节、集会喜庆要唱歌, 就是平时劳动生产也要唱歌。黎家青年男女更是歌唱的能手。打叮咚 是黎族人民喜闻乐见的娱乐形式。它的特点是简便易学, 人人能打。叮咚的声音清脆嘹亮、雄浑粗犷、淳朴动听, 给人以心旷神怡之感。它在农业生产上, 还曾起过驱赶鸟兽、保护农作物的重要作用。

叮咚一声叮咚两声语音门铃芯片 SOP8 贴片八脚原理资料:[贴片八脚推荐新的 AC3CM12/13](#),量大预定单价 0.32

AC8VM12 和 AC3CM12/13 两颗芯片效果和功能相同, 仅硬件特性不同, 各具特色。(附 [PCB 兼容方案](#))

音乐的贴片八脚叮咚门铃芯片推荐 [AC8DD12](#),量大预定单价 0.36

叮咚声效果功能再升级, 支持 DAC 和音量调节 [AV8VC12](#), 全新的叮咚效果。悦耳动听 [新叮咚音效下载](#)

[dīng dōng] 叮咚乐器历史 (体鸣乐器):

叮咚是黎族古老的民间乐器, 打叮咚在海南流传已久, 它记录了黎族人民刀耕火种的年代。那时, 黎家拿起勾刀, 到山上砍除荆棘和荒林, 清出一小片一小片的土地, 来种植玉米和山栏米(是当地一种良种稻米)。可是, 山里森林密布、野兽成群, 黎族人民辛辛苦苦种上的庄稼, 经常被野兽破坏, 特别是当山栏米成熟时节, 大群的野猪便来偷食, 往往一夜工夫就把 成片的山栏稻谷啃个精光, 使即将收获的稻田变成荒地。聪颖的黎家人, 为保卫自己的劳动果实, 便在山中搭起茅草棚看护庄稼, 还砍下两根五尺多长的枯木棒吊在棚前, 用两根短木 棍敲打来恫吓野兽。这就是叮咚的由来。

打叮咚的原始形式, 是将木棒吊在田间的树枝上, 并用一根绳子系着两根劈开的竹子绑在离叮咚较远的地方, 在打叮咚时中间穿插着打竹子, 一拉绳索两根竹子便发出响亮的"拍拍"声, 借着山谷的回音, 就可将较远处的鸟兽吓跑。叮咚对猴子最有效, 人声吆喝对它无济于事, 只要叮咚一响, 猴子准会立即溜走。黎族人民还有这样的习惯, 往往在打叮咚之前和敲完一段之后, 总要说上几句话来抒发自己内心的情感。长期以来, 黎家人通过敲击木棒的不同部位, 发现能打击出不同的音调, 为解除夜间山谷中的寂寞, 逐渐创造了各种各样的节奏, 敲打起来, 叮咚之声非常动听。久而久之, 叮咚便成了独具黎族风采的乐器, 打叮咚便 成了黎家日常的一种娱乐形式。

1956年4月, 海南黎族苗族自治州(现海南省)歌舞团下乡和黎胞联欢时, 发现了这种演奏形式, 经过整理、提炼, 取消了竹子, 突出了音乐部分, 便成了今天人们在舞台上所见到的打叮咚。

叮咚声由来和乐器历史 / 音乐芯片



语音芯片开发-深圳市环芯半导体有限公司

电话 Tel: 0755-28149272

086-18922809111

掩膜 OTP: 主营 语音芯片, 玩具 IC, 录音 IC, 门铃 IC, 音乐芯片

邮箱 QQ: 68681298@qq.com

Http://www.ATChip.Com

[dīng dōng] 叮咚乐器结构（体鸣乐器）：

叮咚由木杠和木架组成，木杠是发音体，多采用红木或其它质地坚硬的木材制成，杠长 200 厘米~240 厘米、直径 10 厘米~12 厘米，用绳索吊于刻有花纹图案的三角木架上。在海南民间，黎家常用当地的“柴即慎”(海南话叫作红麻树)木材制作。每根木杠能发出五度关系的两个音，上一根为 c1、g1，下一根为 a、e?1，上下两根为小三度的谐和音程。音调不准时，除可用刀子修正木杠外，移动吊挂木杠两端的绳索也能调节。在黎族村寨，叮咚除有两根木杠的以外，还有三根、四根或五根的。

[dīng dōng] 叮咚演奏方式（体鸣乐器）：

演奏时，奏者站立叮咚架前，两手各执一根长 30 厘米、直径 3 厘米的圆木棍敲击。两根以上木杠的叮咚，能奏出更多的音，发音可构成七声音阶，但技巧较难掌握。叮咚敲击的节奏很丰富，多用二拍子或四拍子，很少用到三拍子。节奏组织常为对称的手法，通常用左手以急速的节奏敲同音反复，作为衬托音，右手以稍慢的速度奏出曲调，并以不同的音型越敲越快，运用变奏的形式造成高潮。它和演奏木琴惟妙惟肖，不同的是，木琴是由长短不一的小木块按一定音序编排连接而成；而叮咚则是敲击木杠的不同部位发出高低有别的音响。

AC3CM13 语音门铃 IC 芯片接线图 PWM 直推喇叭

常用可替代方案参考(PCB 设计预留，叮咚三声门铃芯片 [AC3CM13](#)):



AC3CM13 有着更低的产品成本，音源和功能相同于 OTP 芯片 AC8VM12，可兼容替代。

但芯片本身的物理特性不同，效果存在差异，各具特色。

叮咚声由来和乐器历史 / 音乐芯片



语音芯片开发-深圳市环芯半导体有限公司

电话 Tel: 0755-28149272

086-18922809111

掩膜 OTP: 主营 语音芯片, 玩具 IC, 录音 IC, 门铃 IC, 音乐芯片

邮箱 QQ.: 68681298@qq.com

Http://www.ATChip.Com

SOP8 硬封装管装 (每管 100Pcs) 交货, 价格便宜, 方便贴片。

AC3CM13 封装形式 DIP8 / SOP8

AC3CM13- SOP8

叮咚三声门铃芯片 IC

OTP 8 脚硬封装芯片资料

最常用最常见的硬封装形式:

直插八脚 DIP8 封装和

贴片八脚 SOP8 封装

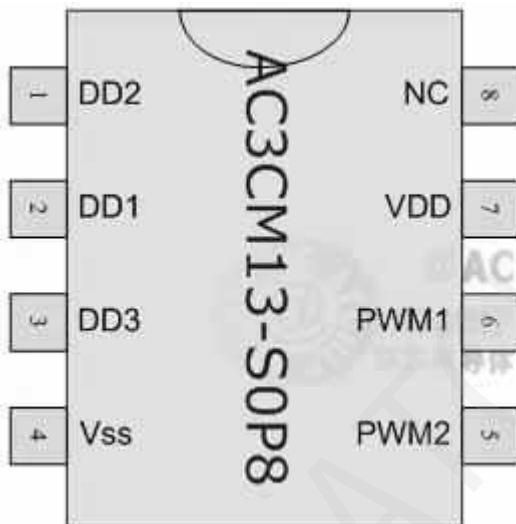

| PIN | NAME |
|-----|------|
| 1 | DD2 |
| 2 | DD1 |
| 3 | DD3 |
| 4 | VSS |
| 5 | PWM2 |
| 6 | PWM1 |
| 7 | VDD |
| 8 | Nc |

[dīng dōng] 叮咚民族乐器介绍: 叮咚 (体鸣乐器):

来源: http://www.51zheng.com/Article_Show.asp?ArticleID=5137

黎族古老的乐器, 木制, 最初目的是吓跑野兽, 后发展为节奏乐器。

叮咚声由来和乐器历史 / 音乐芯片



语音芯片开发-深圳市环芯半导体有限公司

电话 Tel: 0755-28149272

086-18922809111

掩膜 OTP: 主营 语音芯片, 玩具 IC, 录音 IC, 门铃 IC, 音乐芯片

邮箱 QQ: 68681298@qq.com

Http://www.ATChip.Com

叮咚: 黎族古老的乐器, 打叮咚在海南的东方、保亭、白沙和乐东一带民间已流传很久。在黎家刀耕火种的时代, 山里森林密布, 野兽很多, 庄稼经常被野兽毁坏, 特别是当山栏米成熟时节, 成群结伙的野猪便来偷食, 往往一夜工夫就把成片的山栏稻谷啃个精光, 使即将收获的稻田变成荒地。黎家人为保卫劳动果实, 在山中搭起茅草棚看护庄稼, 还砍下两根 5 尺多长的枯木棒吊在棚前, 用两个短木棍敲打, 来恫吓野兽。这就是叮咚的由来。

打叮咚的原始形式, 是将木棒吊在田间的树枝上, 并用一条绳子系着两根劈开的竹子, 绑在离叮咚较远的地方。在打叮咚时, 中间穿插着打竹子, 一拉绳索, 两根竹子便发出响亮的"拍拍"声, 借着山谷的回音, 就可将较远处的鸟兽吓跑。黎族人民还习惯在打叮咚之前和敲完一段之后, 说上几句话, 来抒发内心的情感。

黎家人敲击木棒的不同部位时, 由于发现了不同的音调, 就逐渐创造了各种节奏, 叮咚之声非常动听。久而久之, 叮咚成了独具黎族风采的乐器, 打叮咚也成了黎家日常的一种娱乐形式。

1956 年 4 月, 海南黎族苗族自治州歌舞团对这种演奏形式做了整理、提炼, 取消了竹子, 突出了音乐部分, 便成了今天人们在舞台上所见到的打叮咚。

更多音乐芯片 IC 产品如: 圣诞音乐 ic 系列, 情歌音乐 ic 系列, 儿歌音乐 ic 系列, 门铃音乐 IC 系列, 水晶圣诞音乐等等
请访问: <http://www.atchip.com/musicic.asp>

相关产品:

[AC80M12-电话铃音 12 首](#) [AC8DC03-圣诞三首 3 首](#) [AC8DB10-和弦音乐闹钟 10 首](#) [AC80E12-儿歌 12 十二首](#)

[AC8FM28-门铃二十八首](#) [AC8DC18-圣诞 28 首十八首](#) [AC8DC20-圣诞 20 首\(水晶音乐系列二十首\)](#)

[AC8DML1-叮咚一声](#) [AC80M02-语音叮咚二声](#) [MusicIC 音乐芯片](#) [AC8DM03-最常见的三声门铃三首](#)

[BabaCarrierIC 童车芯片](#) [AC8DME2-音乐叮咚二声](#) [AC3Y710-警报声音效片](#) [Christmaslc 圣诞芯片](#)

[AC8FM16-4 和弦 16 首](#) [AC8FM58-和弦 58 首门铃](#) [DoorbellIC 门铃芯片](#) [AC8DD12-叮咚门铃芯片](#)

[AC3JD03 门磁警报叮咚](#) [AC8JM20-门磁门铃 20 手](#) [AC8DM18-双音门铃 18 首](#) [AC3CM13-三声叮咚芯片](#)

叮咚声由来和乐器历史 / 音乐芯片



语音芯片开发-深圳市环芯半导体有限公司

电话 Tel: 0755-28149272

086-18922809111

掩膜 OTP: 主营 语音芯片, 玩具 IC, 录音 IC, 门铃 IC, 音乐芯片

邮箱 QQ: 68681298@qq.com

Http://www.ATChip.Com

[AC3M01 单音警报](#) [AC3L710-门磁警报音效片](#) [AC9561-四声警报芯片](#) [AC8DM63-门铃芯片](#) 63 首

[AC3W830 防狼器报警芯片](#) [门磁警报芯片选型](#) [录放芯片-ISD1C](#) [AC3CM12-语音叮咚芯片](#)

以上产品均可配[常规 COB](#) 出货, 挤压盒 PCB 板, 直插单面 PCB 等, 如:

[AC80E5 常规 6 脚语音芯片 COB](#) [AC80F 直插常规 5 脚语音芯片 COB](#) [AC80J 挤压盒 COB 板](#).

[ICdip8 封装和线路板](#) [ICsop8 封装和线路板](#) [AC90A 门铃 10 脚 COB 板](#).

环芯公司销售团队竭诚为您服务, 同时我们将以最好的产品质量和价格为您和您的企业带来更好的产品和效益。

欢迎来电咨询!